

# Drehtische mittelschwere Ausführung

## Schweißpositionierer POS-750 Serie

mit 60 mm Hohlwelle

### Eigenschaften

- Der Tisch lässt sich in einem Winkel von 0° bis 135° motorisch kippen.
- Fußschalter Start/Stop.
- Drehrichtung wählbar rechts/links.
- Der Drehteller hat einen Durchmesser von 600 mm.
- Die Tischgeschwindigkeit ist regelbar von 0,12 – 1,2 oder von 0,05 – 0,5 U/min.
- Die Ansteuerung der Schweißmaschine über die Drehtischsteuerung ist möglich.
- Der Massekontakt überträgt 400A / 100%.
- Steuerung mit Überlappschweißen, HF-geschützt.
- Anschluss für Roboterschnittstelle

A = motorisch Kippen

AS = motorisch Kippen mit Servomotor

AC = motorisch Kippen mit Überlappschweißen

ACS = motorisch Kippen mit Überlappschweißen und Servomotor

ACR = motorisch Kippen mit Überlappschweißen und Roboterschnittstelle

ACR S = \*motorisch Kippen mit Überlappschweißen Roboterschnittstelle und Servomotor



Produktvideo auf [www.javac.org](http://www.javac.org)

### Lieferumfang:

- 1 Steuerung (integriert)
- 1 Start/Stop Fußschalter
- 1 Kabelfernbedienung



Modell	POS-750
Netzspannung	AC 400 V/50 Hz
Masseanschluss	400 A/100 %
Kippbereich	0° – 135°
Drehtellerdurchmesser	600 mm
Hohlwelle	60 mm
Befestigungslochkreis Ø	190 mm bis max. 540 mm
Schlitzbreite Drehteller	17mm
Drehzahl Standard	0,12 – 1,2 u/min
optional: Servo-Motor	0,05 – 5 u/min
Drehrichtungen	rechts/links
Drehmoment	675 Nm
Kippmoment	1500 Nm
Fernbedienung	Drehzahl / Drehrichtung verstellbar
Max. Belastung A	750 kg
Maße (L x B x H) mm	ca. 704 x 650 x 585
Gewicht	ca. 334 kg
Artikelnummer POS-750 A	02.30.01.10710
Artikelnummer POS-750 AS	02.30.01.10780
Artikelnummer POS-750 AC	02.30.01.10720
Artikelnummer POS-750 ACS	02.30.01.10730
Artikelnummer POS-750 ACR	02.30.01.10740
Artikelnummer POS-750 ACR S	02.30.01.10785

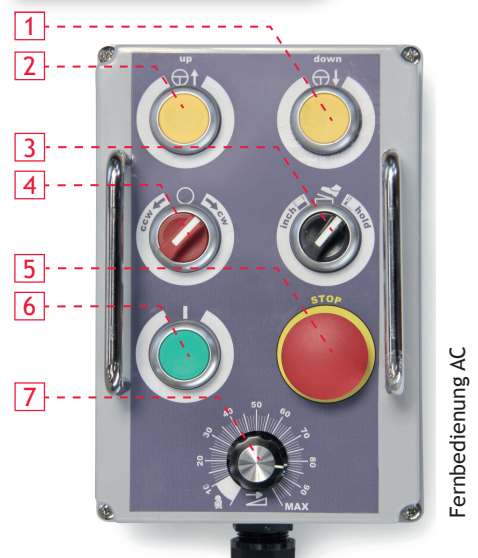

- 1 nach unten kippen
- 2 nach oben kippen
- 3 2-Takt/4-Takt
- 4 Drehrichtung links/rechts
- 5 Stopp
- 6 Start
- 7 Drehgeschwindigkeit

\* keine vollwertige Roboterschnittstelle

Fernbedienung AC

# Drehtische mittelschwere Ausführung

## Schweißpositionierer POS-750 Serie

### Per Knopfdruck

Durch die motorische Kipp-Drehung können möglichst viele Schweißungen in Wannelage ausgeführt werden. Zum automatisierten Schweißen verfügen Sie über 2-Takt/4-Takt-Funktion und Schweißen Start/Stopp-Signal für die Schweißmaschine.

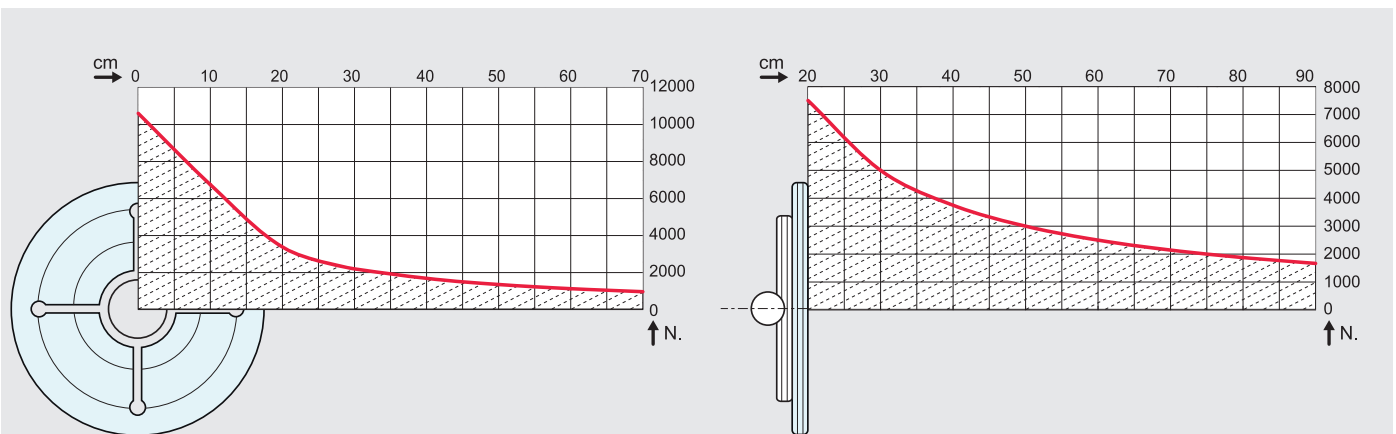
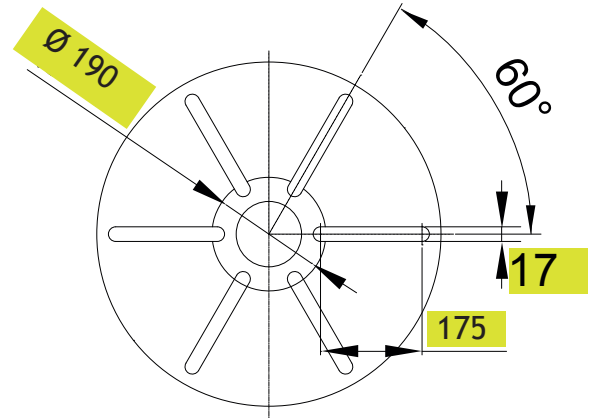
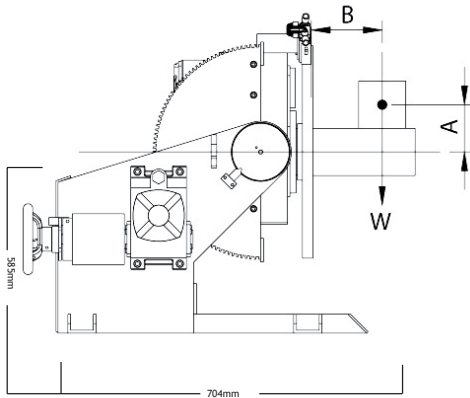

Bitte beachten Sie bei der Auswahl Ihres Positionierers den Masseschwerpunkt Ihres Werkstücks inkl. Ihrer Spannvorrichtung.

### Funktionen

- |           |   |                                   |
|-----------|---|-----------------------------------|
| POS-750AC | 1 | Vorschweißzeit                    |
|           | 2 | Kraterfüllen                      |
|           | 3 | Drehzeit                          |
|           | 4 | Überlappschweißzeit               |
|           | 5 | 2-Takt Schweißen                  |
|           | 6 | 4-Takt Schweißen mit Kraterfüllen |

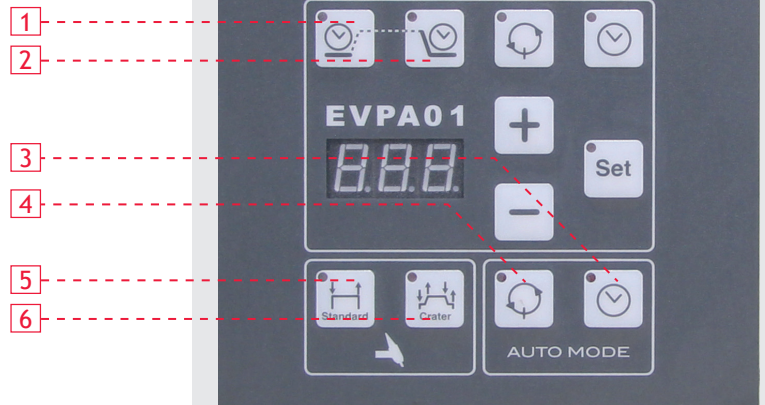

Steuerung zum Einstellen von Überlappschweißen.